

Scambiatori di calore aria/acqua Luft/Wasser-Wärmetauscher	Air/water heat exchanger Échangeurs thermique air/eau	
<b>AW_1225_H31_L - AW_1225_H31_H</b>	L35 - W10	<b>3.200 W</b>
	L35 - W15	<b>2.640 W</b>
<b>AW_1235_H31_L - AW_1235_H31_H</b>	L35 - W10	<b>4.900 W</b>
	L35 - W15	<b>3.500 W</b>



## Applicazione:

Gli scambiatori di calore aria/acqua, progettati e costruiti per estrarre il calore dai quadri elettrici, utilizzano come fluido refrigerante l'acqua, prelevandola dalla rete o, più spesso dal circuito dell'acqua refrigerata di fabbrica.

Possono essere vantaggiosamente impiegati là dove le severissime condizioni di temperatura impediscono l'utilizzo di altri strumenti come i ventilatori, gli scambiatori aria/aria o i condizionatori d'aria:

- fino a 70 °C di temperatura ambiente quando installati all'esterno del quadro.
- oltre i 70 °C di temperatura ambiente se montati all'interno del quadro.

Negli ambienti fortemente inquinati da polveri e/o olio in sospensione non è consigliabile l'impiego di ventilatori, scambiatori aria/aria o condizionatori d'aria perchè richiedono assidui ed approfonditi interventi di manutenzione di pulizia,

mentre gli scambiatori aria\_acqua sono del tutto insensibili agli agenti inquinanti presenti nell'atmosfera, richiedono una minima manutenzione, ed offrono un grado protezione che arriva fino ad IP 65.

Gli scambiatori di calore aria / acqua sono senza alcun dubbio la soluzione più efficiente, economica ed ergonomicamente vantaggiosa per risolvere il problema del surriscaldamento dei quadri elettrici.

## Ventilazione:

L'esuberante potenza della ventilazione e la griglia di diffusione, che indirizza il flusso d'aria verso il pavimento del contenitore, impedisce la formazione di sacche di calore.

## Accessori:

I modelli standard, estensione codice \_L, non sono dotati di dispositivi per il controllo della temperatura. I modelli con il estensione \_H sono dotati, di fabbrica, di un'elettrovalvola NC per la regolazione della temperatura, controllata da un termostato meccanico (setpoint regolabile impostato in fabbrica a 35 ° C) e una valvola di ritegno.

Un termostato elettronico con segnale di allarme integrato è disponibile su richiesta.

## Installazione:

Gli scambiatori AW\_1225 e AW\_1235 Heath possono essere installati all'esterno o semiincassati nel quadro elettrico: non sono necessari accessori per l'installazione a semiincasso: l'ingombro all'interno della struttura è di 165 mm, l'ingombro del coperchio all'esterno del contenitore è di 45 mm.

La guarnizione di accoppiamento premontata, il kit di montaggio fornito di serie, il connettore per il collegamento elettrico e i raccordi esagonali per il collegamento idraulico consentono una facile installazione quasi azzerando i tempi di montaggio.

La manopola di regolazione del termostato è accessibile attraverso la feritoia affacciata all'interno del quadro.

I raccordi del circuito idraulico, disallineati, consentono l'accoppiamento ordinato delle tubazioni di collegamento qualunque sia il loro orientamento.



# Air-Water Heat exchangers AW\_1225 - AW\_1235

Caratteristiche tecniche - Technical data - Technische Daten - Données techniques

Codice articolo Produkt code	Product code Code du produit	AW 1225 H31		AW 1235 H31	
Potenza frigorifera – Nutzkühlleistung – frigorifique	Cooling capacity Puissance L35 – W10 L35 – W15	W	500 l/h <b>3.200</b> <b>2.640</b>	900 l/h <b>4.900</b> <b>3.500</b>	
Temperatura ambiente Umgebungs-temperatur	Ambient temperature Température ambiante	°C	+1 ..... +70		
Temperatura armadio Temperatur Schaltschrank	Enclosure temperature Température de l'armoire	°C	+1 ..... +50		
Tensione nominale Nennspannung	Rated voltage Tension nominale	V / Hz ~	standard: <b>230V 50-60 Hz 1~</b> on request: 115V 1~ 60 Hz - 24 or 48 Vdc		
Corrente Nennstromm	Rated current Courant nominale	A	<b>0,39 / 0,47</b> (230 50/60Hz)	<b>0,45 / 0,60</b> (230 50/60Hz)	
Potenza assorbita Nennleistung	Input power Puissance absorbée	W	88 / 107 (230 50/60Hz)	102 / 135 (230 50/60Hz)	
Refrigerante	Refrigerant	Kältemittel	Refrigerant	acqua – water – wasser – eau	
Temp. acqua in ingresso Wasservorlauf-temperatur	Inlet water temperature Temp. de l'eau d'entrée	°C	>+ 1°C ..... 50°C	>+ 1°C ..... 60°C	
Pressione di esercizio Betriebs-druck	Operating pressure Pression de régime	bar	1 ..... 8	1 ..... 8	
Capacità di acqua Wasser Kapazität	Water capacity Capacité d'eau	dm <sup>3</sup>	0,9	1,15	
Grado di protezione Schutzart	Protection Category Degré de protection	IP EN60529	65		
Portata d'aria effettiva Luftstromm	True air flow rate Débit de l'air réel	mc/h	700	800	
Pressione sonora Geräusch-pegel	Noise level Niveau sonore	dB (A)	60	62	
Peso	Weight	Gewicht	Poids	Kg	
Colore	Colour	Farbton	Coloris	RAL 7035 ( other colors or stainless steel on request )	
Raccordi idraulici Kühlwasseranschluß	- Cooling water connection - Raccordement hydraulique	inches	1/2		
Dimensioni - Dimensions - L x H x P	W x H x D	B x H x T	L x H x P	mm. 402 x 950 x 203	
Intermittenza - Duty cycle – Einschalt- dauer -	Durée de mise en circuit	100%			
<b>Opzionale</b>					
Termostato regolazione Thermostat Bereich	Thermostat range Thermostat gamme	°C	0 ..... +40	set =35 °C – Δt =3k	

Scambiatori di calore aria/acqua  
 Air/water heat exchanger  
 Luft/Wasser-Wärmetauscher  
 Échangeurs thermique air/eau

Diagramma delle curve caratteristiche  
 Performance diagram  
 Kennlinienfeld  
 Diagramme des lignes caracteristiques

### Air-Water Heat exchanger AW\_1225 50 Hz

Qk (W)  
 Capacità frigorifera  
 Cooling capacity  
 Dauer-Nutzkühleistung  
 Puissance frigorifique  
 Potencia de refrigeración

Ti (°C)  
 Temperatura interna armadio  
 Enclosure internal temperature  
 Schaltschrank-Innentemperatur  
 Temperature a l'interieur de l'armoire  
 Temperatura del armario eléctrico

Tw (°C)  
 Temperatura dell'acqua in ingresso  
 Water inlet temperature  
 Wassereintrittstemperatur  
 Température de l'eau à l'entrée  
 Temperatura de entrada del agua

$\Delta p$  (kPa)  
 Perdita di carico circuito idraulico  
 Water resistance  
 Wasserwiderstand  
 Resistance hydraulique  
 Resistencia del agua

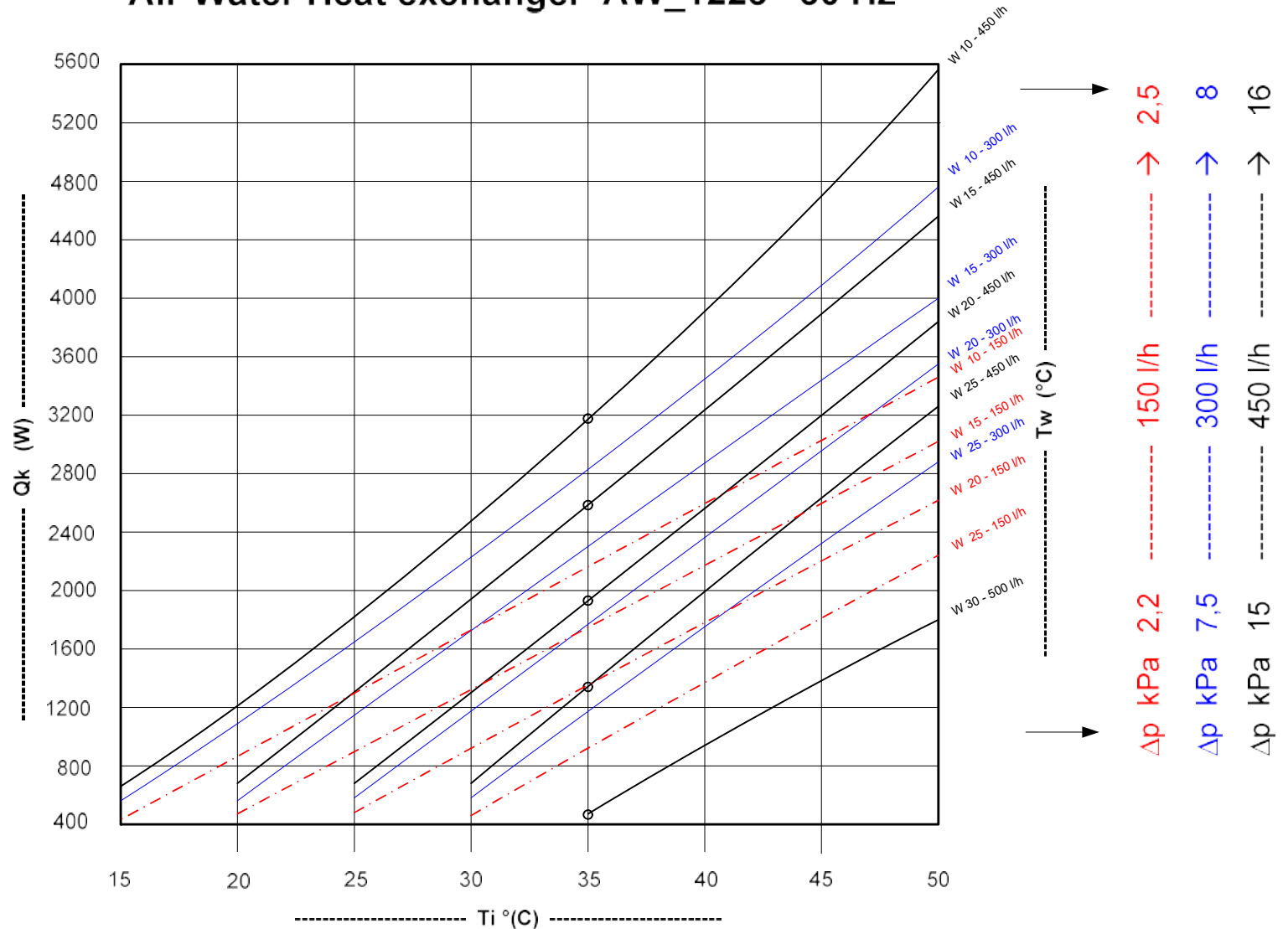

Scambiatori di calore aria/acqua  
 Air/water heat exchanger  
 Luft/Wasser-Wärmetauscher  
 Échangeurs thermique air/eau

Diagramma delle curve caratteristiche  
 Performance diagram  
 Kennlinienfeld  
 Diagramme des lignes caracteristiques

## Air-Water Heat exchangers AW\_1235 50 Hz

Qk (W)  
 Capacità frigorifera  
 Cooling capacity  
 Dauer-Nutzkühlleistung  
 Puissance frigorifique  
 Potencia de refrigeración

Ti (°C)  
 Temperatura interna armadio  
 Enclosure internal temperature  
 Schaltschrank-Innentemperatur  
 Temperature a l'intérieur de l'armoire  
 Temperatura del armario eléctrico

Tw (°C)  
 Temperatura dell'acqua in ingresso  
 Water inlet temperature  
 Wassereintrittstemperatur  
 Température de l'eau à l'entrée  
 Temperatura de entrada del agua

$\Delta p$  (kPa)  
 Perdita di carico circuito idraulico  
 Water resistance  
 Wasserwiderstand  
 Resistance hydraulique  
 Resistencia del agua

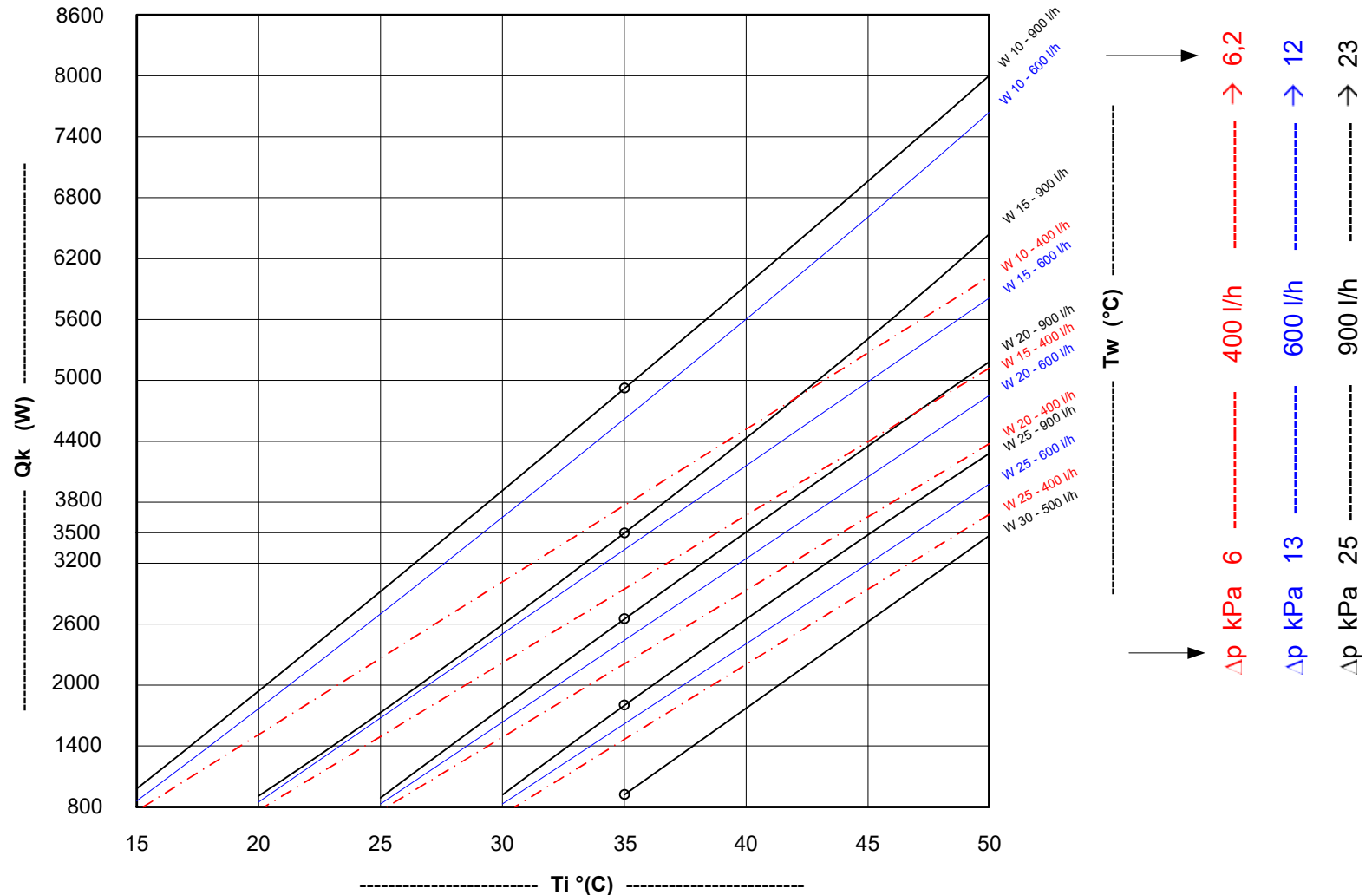

AW\_1225 - 1235

le tubazioni dell'acqua di alimentazione e quella di drenaggio della condensa, possono essere mantenute all'esterno del quadro elettrico anche nel caso di installazione ad incasso, semplicemente spostando i raccordi nei fori pretranciati predisposti sul fondo del coperchio

in the case of built-in installation it is possible to keep both the water supply and the condensate drainage pipes outside the electrical panel, simply by moving the fittings into the pre-cut holes provided on the bottom of the cover

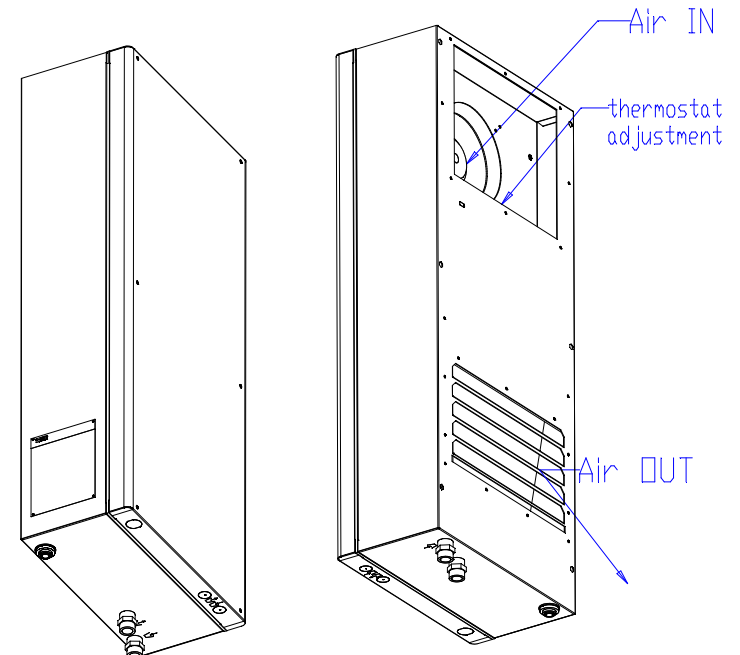
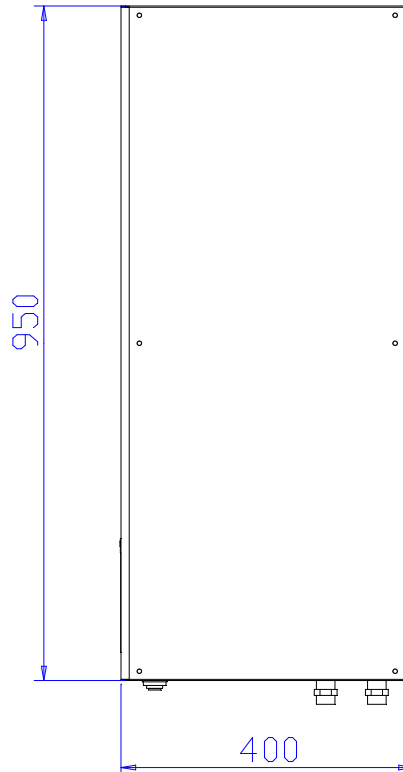
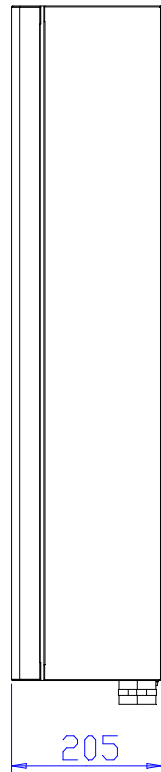
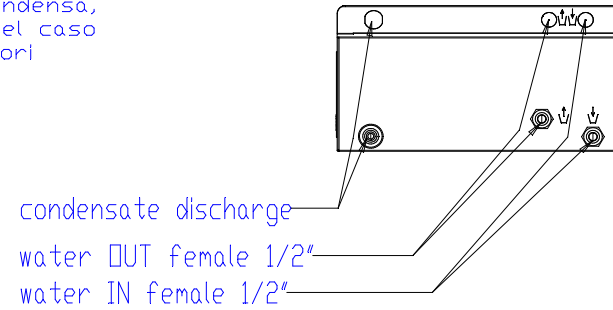

Disegno N° :	Formato : A3	Materiale:	Gorlago li: 02/03/2016	NOTE : Air-water Heat exchangers AW_1225 - AW_1235 INGOMBRI	S.I.M. Engineering s.r.l. Via B. Colleoni, 35-37 - 24060 Gorlago (BG) - Italy Tel +39 035 882634 - Fax +39 035 4821146
Sostituisce il N° :		Spessore:	Disegnato da: Rovelli		
Sostituito dal N° :		Verniciatura:	Approvato da:		

Per realizzare un montaggio semi-incassato non sono richiesti accessori specifici. In caso di montaggio semi-incassato, per evitare di entrare nella struttura con le tubazioni, i raccordi del circuito idraulico e lo scarico della condensa possono essere spostati sul fondo del coperchio.

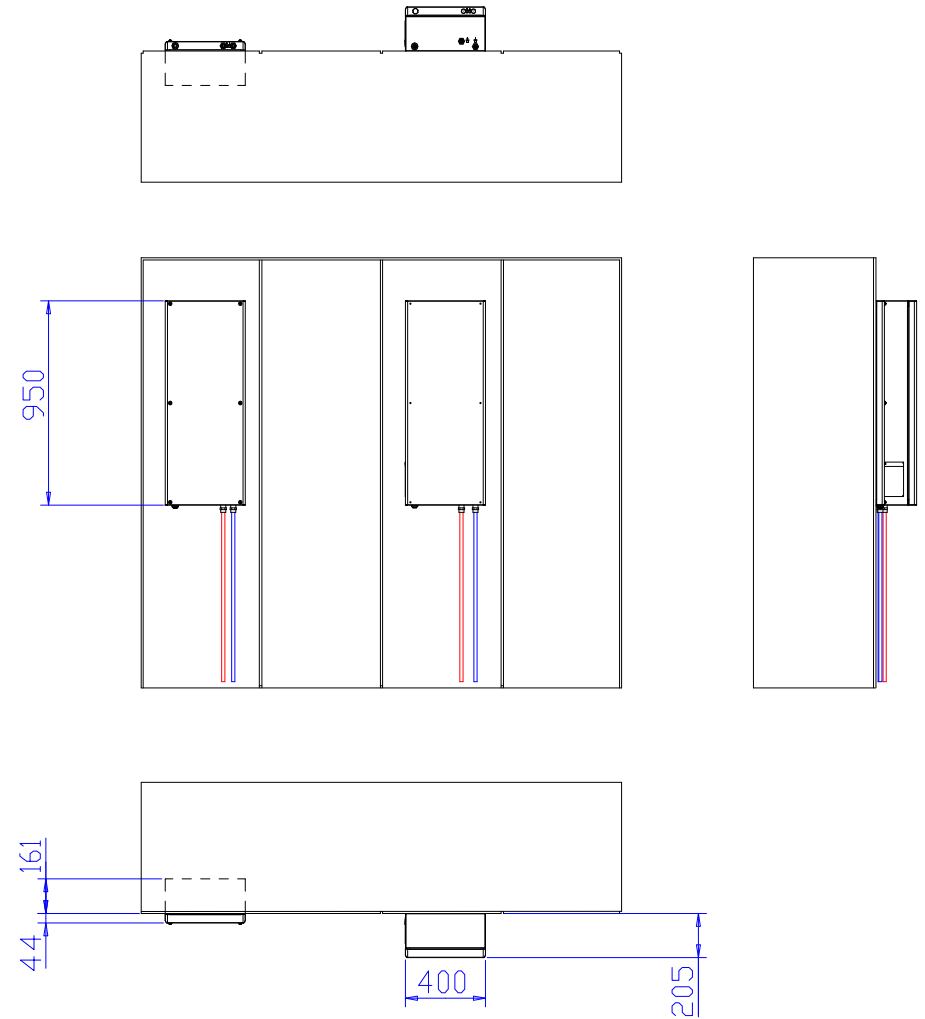
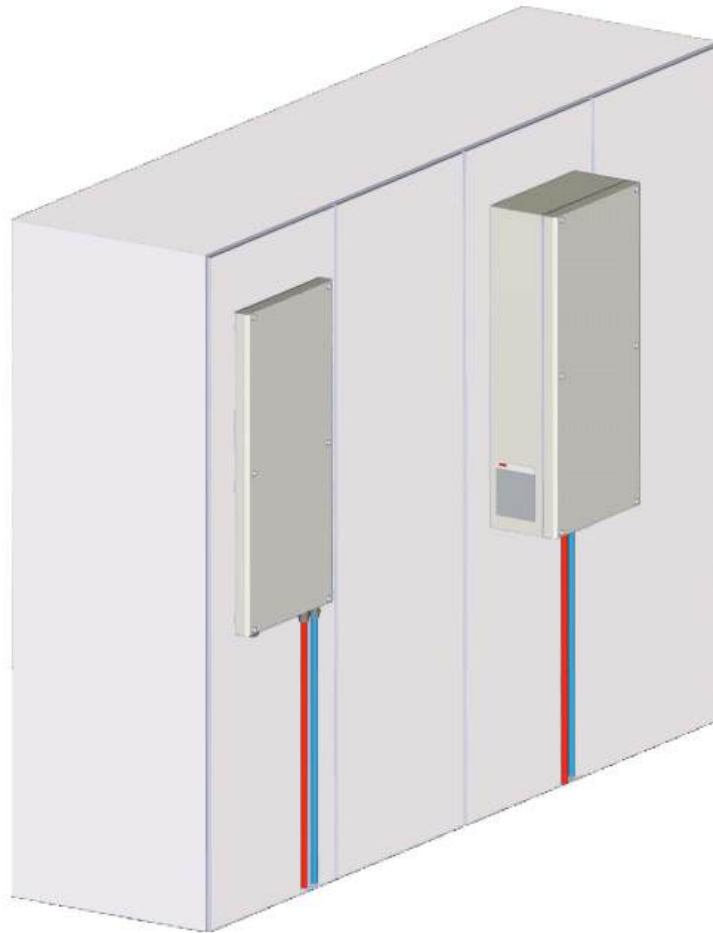

MASCHERE DI FORATURA - MOUNTING CUTOUT MASKS

AW\_1225 - AW\_1235

Installazione standard  
all'esterno del quadro elettrico

Standard installation  
outside the electrical panel

Installazione incassata  
profondità incasso 161 mm,  
sporgenza 44

Built-in installation  
recess depth 161 mm,  
external projection 44

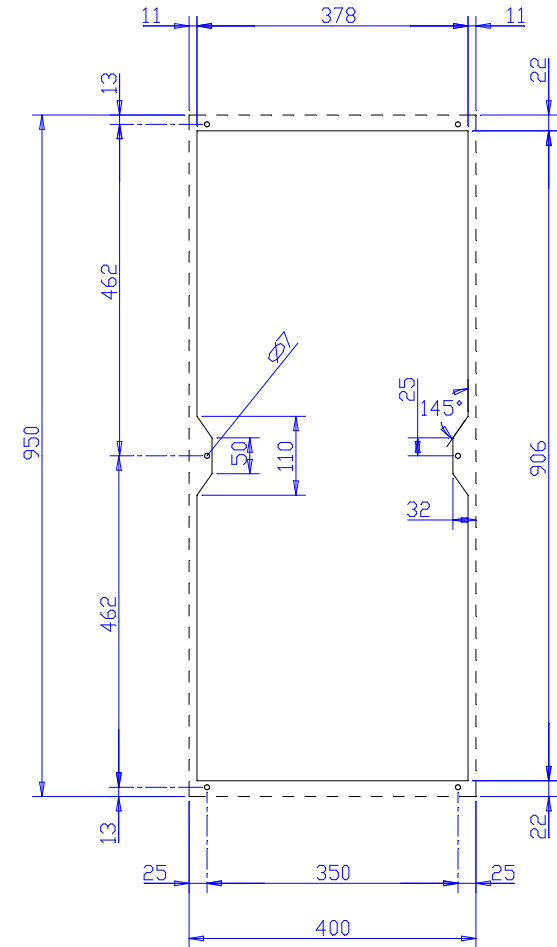
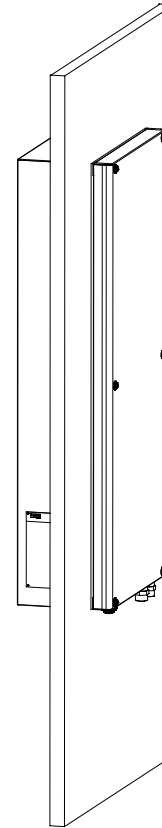
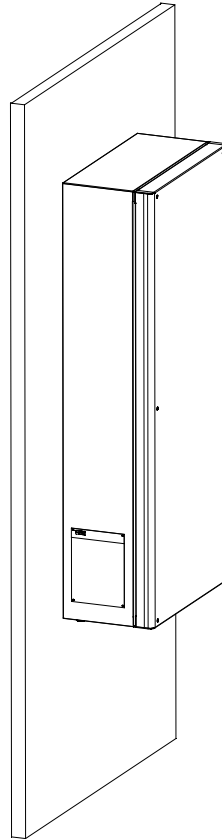
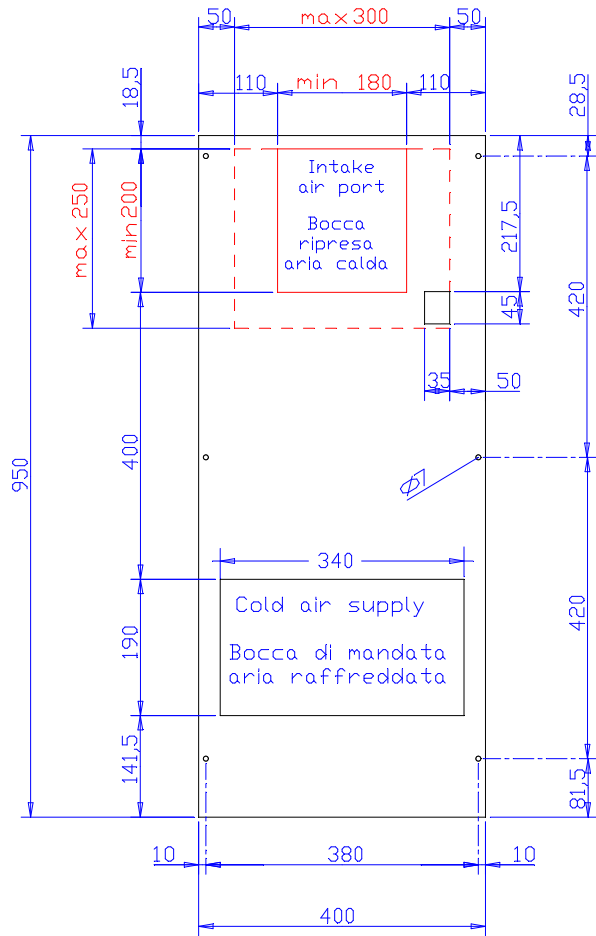

Disegno N° :  
Sostituisce il N° :  
Sostituito dal N° :

Formato : A3  
SCALA 0,150

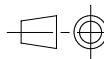

Materiale:  
Spessore:  
Verniciatura:

Gorlago li: 08/03/2016  
Disegnato da: Rovelli  
Approvato da:

NOTE :

AW\_1225 - AW\_1235  
MASCHERE FORATURA

S.I.M. Engineering s.r.l.  
Via B. Colleoni, 35-37 - 24060 Gorlago (BG) - Italy  
Tel +39 035 88.26.34 - Fax +39 035 482.11.46